

FICHE HOMOLOGATION MINIME - CADET

N° HOMOL.
09-FFSA-18

Constructeur	MS KART s.r.o.	
Marque	MS KART	
Modèle	MINI BLUE KITE	
Homologation valable à partir du	01 JAN. 2018	14 pages



PHOTO DU CHASSIS COMPLET (sans pneu).
Identique au modèle présenté pendant l'inspection d'homologation.

Signature et tampon de la FFSA	Signature et tampon du fabricant
	<p>MS KART s.r.o. výroba motokár © Žemčická 1272 383 01 Prácheň Tel.: 388 313 387 Fax: 388 310 010 IČO: 25 17 03 68 DIČ: CZ25170368</p>

A

CADRE DU CHASSIS.

DESSIN TECHNIQUE DU CADRE.

Le dessin technique est nécessaire pour identifier la structure et la géométrie du châssis

VUE DU HAUT.

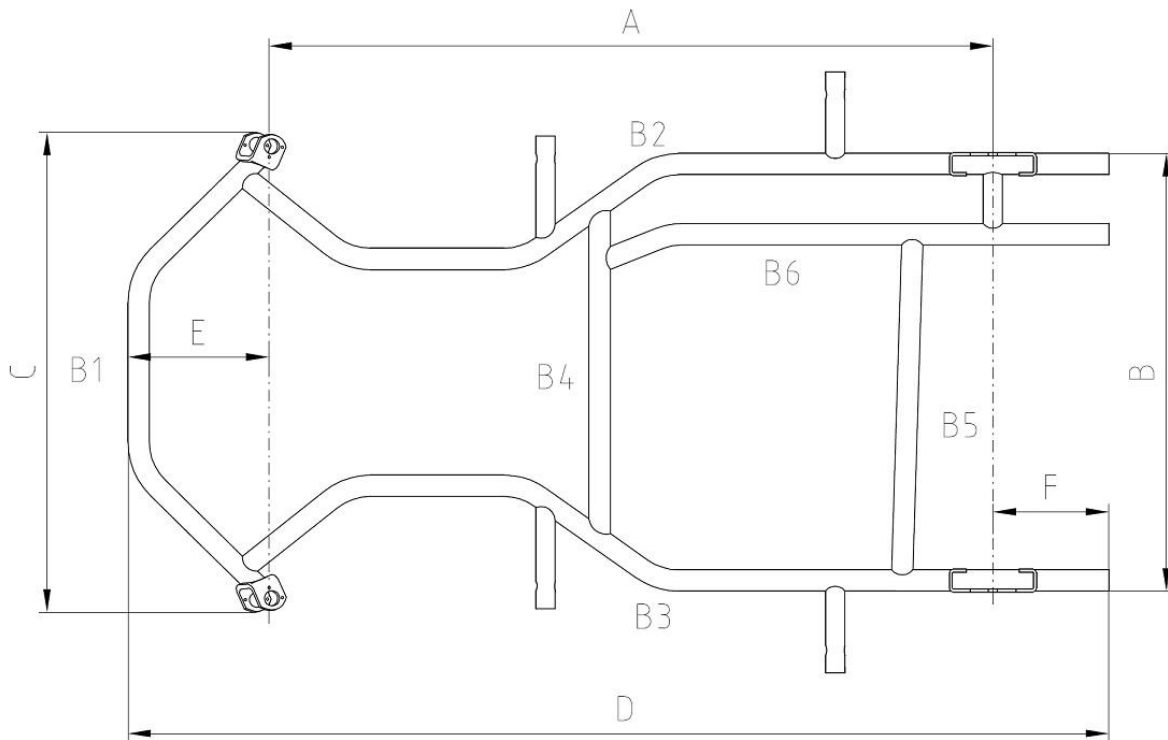

VUE DE COTE.



A	CADRE DU CHASSIS.	
DIMENSIONS DU CADRE.		
Côte A :	950 mm +/- 5 mm	Côte B : 575 mm +/- 10 mm
Côte C :	630 mm +/- 10 mm	Côte D : 1287 mm +/- 10 mm
Côte E :	185 mm +/- 10 mm	Côte F : 156 mm +/- 10 mm
Largeur hors tout, en conditions de course avec pneus montés.		1200 mm maxi.
Axe : matériau magnétique, en une pièce ; Ø 30 mm, percé, épaisseur min. 4,9 mm. Longueur mm. 960 (+/- 10 mm.), poids gr 2900 (+/-100 gr.)		
Nombre de cintres.		9
Supports des roulements de l'axe arrière.		2
Tube : Diamètre Ø 28 mm +/- 0,1mm. Epaisseur : 2 mm +/- 0,1mm Matériau magnétique obligatoire.		
Nombre de tube de cadre		6
<u>Entraxe pour les fixations des carrosseries latérales 380 mm +/- 5mm.</u> 4 supports pour la fixation du siège, soudés sur le cadre. Matériau magnétique obligatoire. L'emploi de barres pour renforcer le châssis est INTERDIT.		

Photo de la plaque qui montre le numéro d'homologation FFSA, le nom de la marque et du modèle ainsi que le numéro du châssis, elle doit être fixée sur la traverse arrière B5.



Numéro châssis sur le palier côté droit



AXE ARRIERE.



Photo du marquage du logo constructeur.

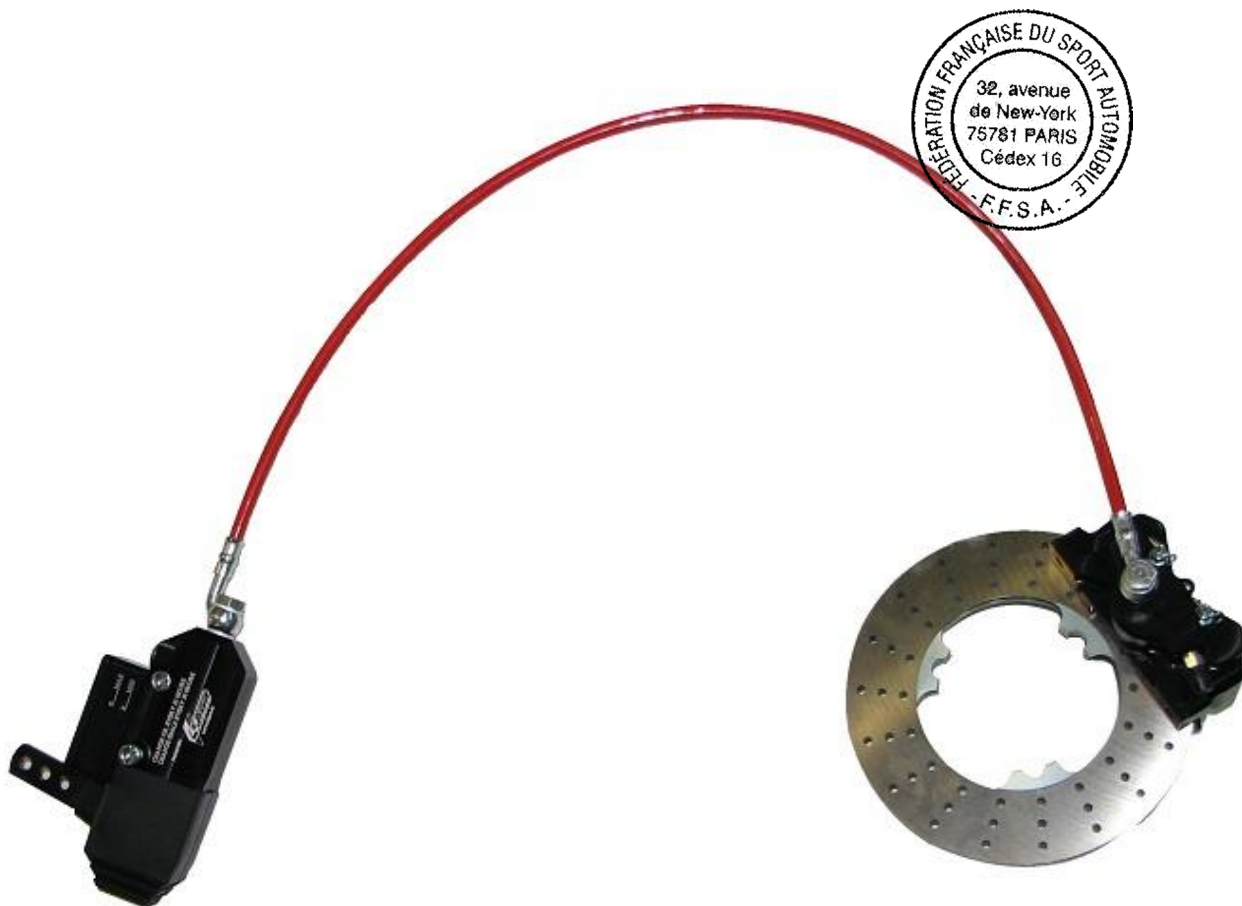

B	FREINS.
Constructeur	MS KART s.r.o.
Marque	MS KART
Modèle	MINI BLUE KITE

**PHOTOS DU SYSTEME DE FREINAGE COMPLET.
Identique au modèle présenté pendant l'inspection d'homologation.**



B	FREINS.	
PHOTO DU DISQUE.	PHOTO DE L'ETRIER.	
		



DIMENSIONS DU DISQUE ET DE SES ELEMENTS.		
		TOLERANCE (+/-)
MATIERE DU DISQUE (Obligatoire)	Acier / fonte	
EPAISSEUR DU DISQUE	10	2 mm
DAIMETRE EXTERNE DU DISQUE	160	2 mm
DIAMETRE INTERNE DE FROTTEMENT DES PLAQUETTES	160	3 mm
DIAMETRE EXTERNE DE FROTTEMENT DES PLAQUETTES	110	3 mm
LONGUEUR TOTALE DE LA PLAQUETTE	44.7	1 mm
LONGUEUR DE LA GARNITURE DE PLAQUETTE	43	1 mm
DIAMETRE PISTON MAITRE CYLINDRE (POMPE)	21.8	0,5 mm
DIAMETRE PISTON ETRIER	25	0,5 mm

DESSIN TECHNIQUE DE L'IMPLANTATION et DESIGNATION DES COMPOSANTS.

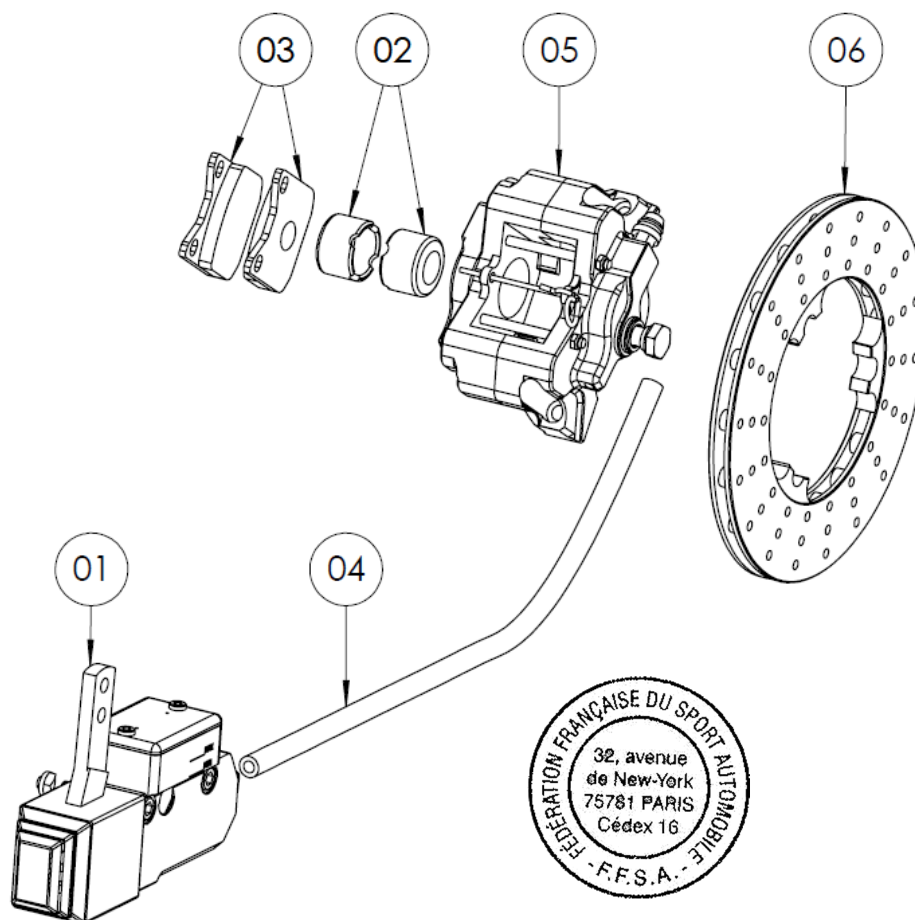

N°	DESIGNATION	QUANTITE
1	MAITRE CYLINDRE (POMPE)	1
2	PISTONS D'ETRIER	2
3	PLAQUETTES	2
4	TUYAU	1
5	ETRIER	1
6	DISQUE	1

B

FREINS.

Photos des marquages.

DISQUE.



ETRIER ARRIERE.



MAITRE CYLINDRE (POMPE).



DURITE.



C	CARROSSERIE.
Constructeur	KG sas
Marque	KG
Modèle	MK 14

**PHOTOS DE L'ENSEMBLE DE LA CARROSSERIE AVEC SES SUPPORTS.
Identique au modèle présenté pendant l'inspection d'homologation.**



CARENAGE AVANT ET SES SUPPORTS.

Dessin technique : dimensions - diamètre et épaisseur des tubes de support (magnétique).

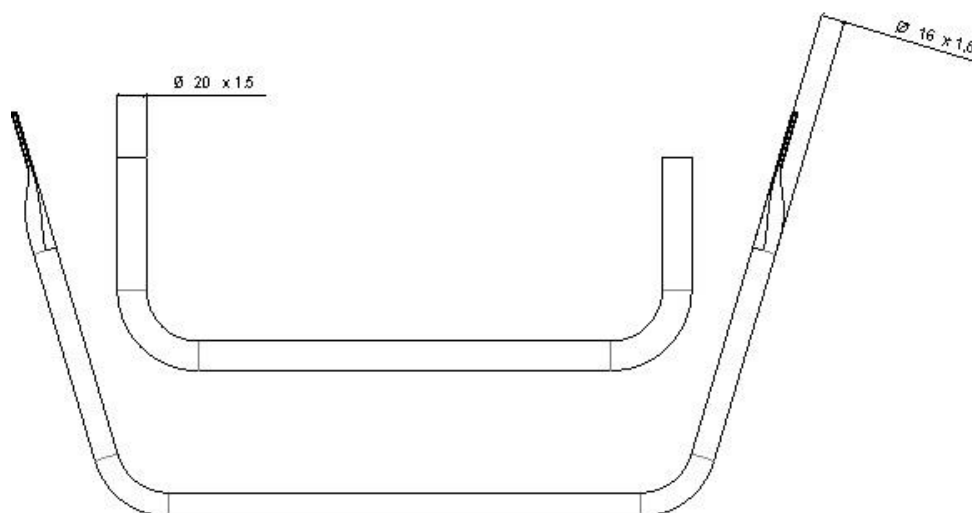

C

CARROSSERIE.

CARENAGE AVANT AVEC SES SUPPORTS.

Photo des pièces assemblées.



Dessin technique du système de fixations.

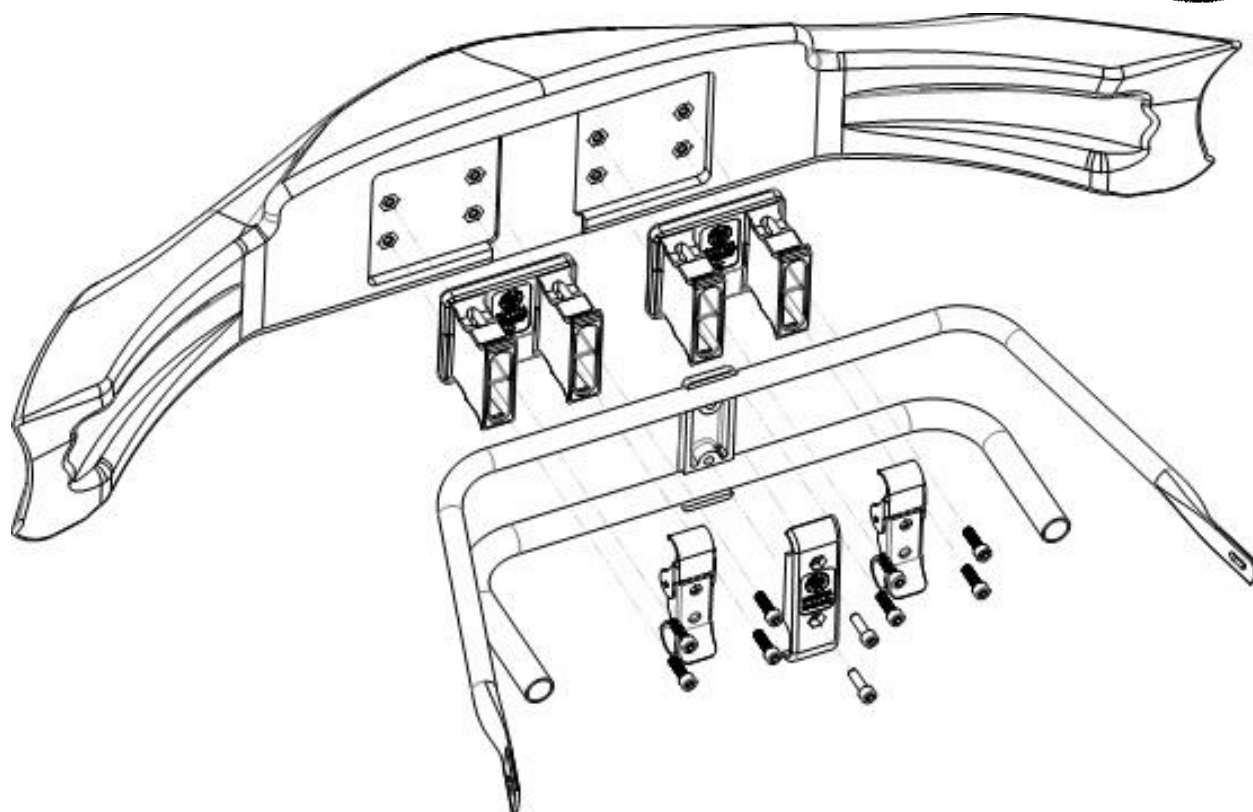

C

CARROSSERIE.

PANNEAU FRONTAL.

Dessin technique : Dimensions.

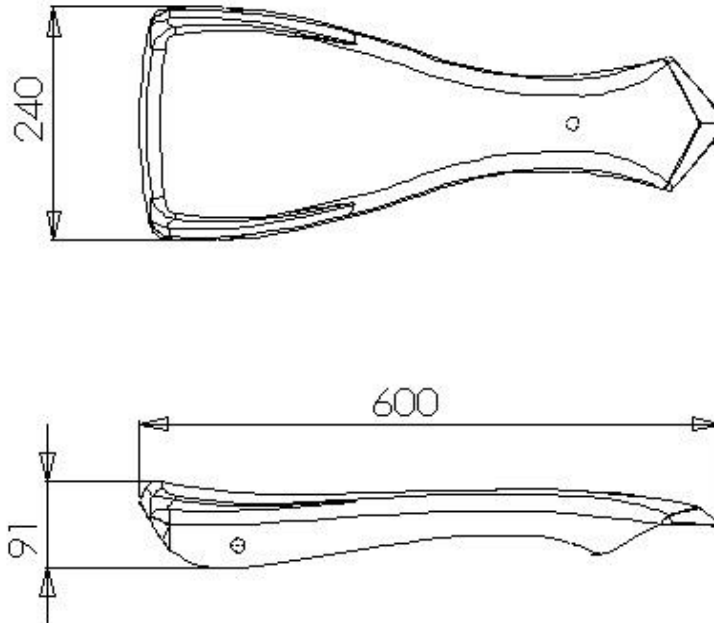

Photo.



C

CARROSSERIE.

CARENAGE LATERAL AVEC SES SUPPORTS.

Dessin technique : dimensions - diamètre et épaisseur des tubes de support (magnétique)

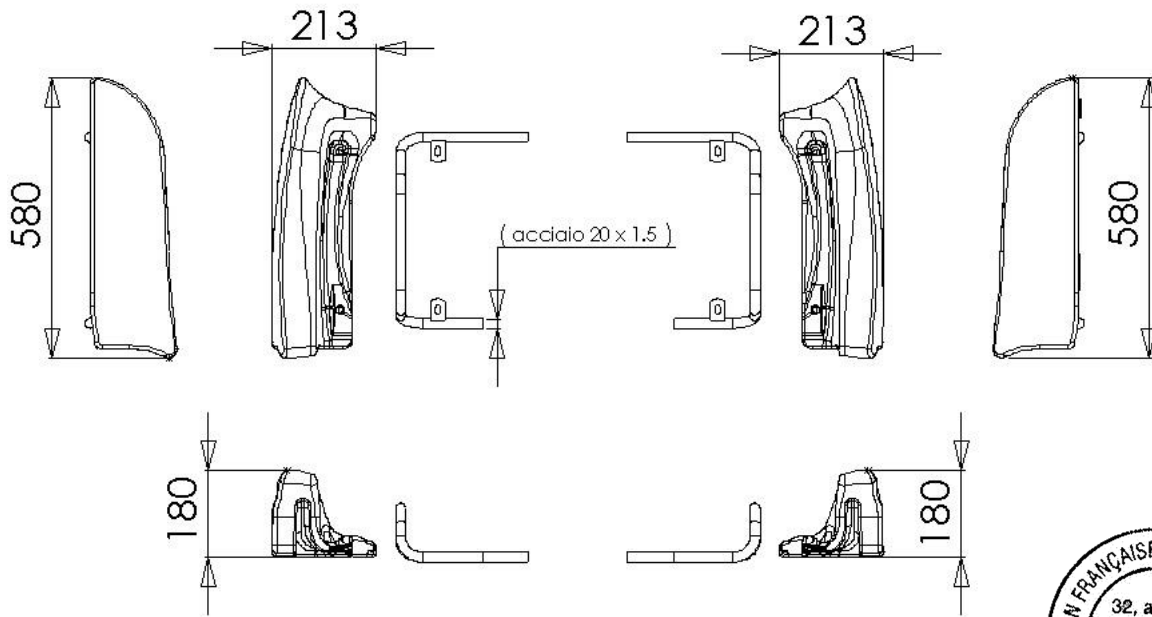
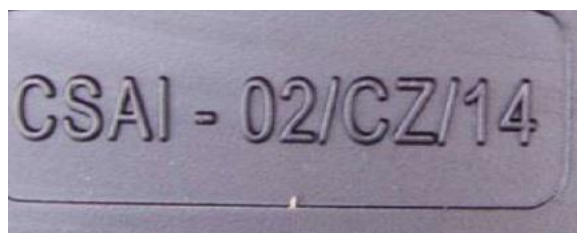

Photo des pièces assemblées.



Photo du marquage.



D	PROTECTION ARRIERE.	
Constructeur	KG sas	
Marque	KG	
Modèle	TRIS	
<p align="center">PHOTOS VUE DE DEVANT, DE DESSUS ET DE COTE DE LA PROTECTION AVEC SES SUPPORTS.</p> <p align="center">Identique au modèle présenté pendant l'inspection d'homologation.</p>		



D

PROTECTION ARRIERE.

Dessin technique (dimensions d'encombrement).

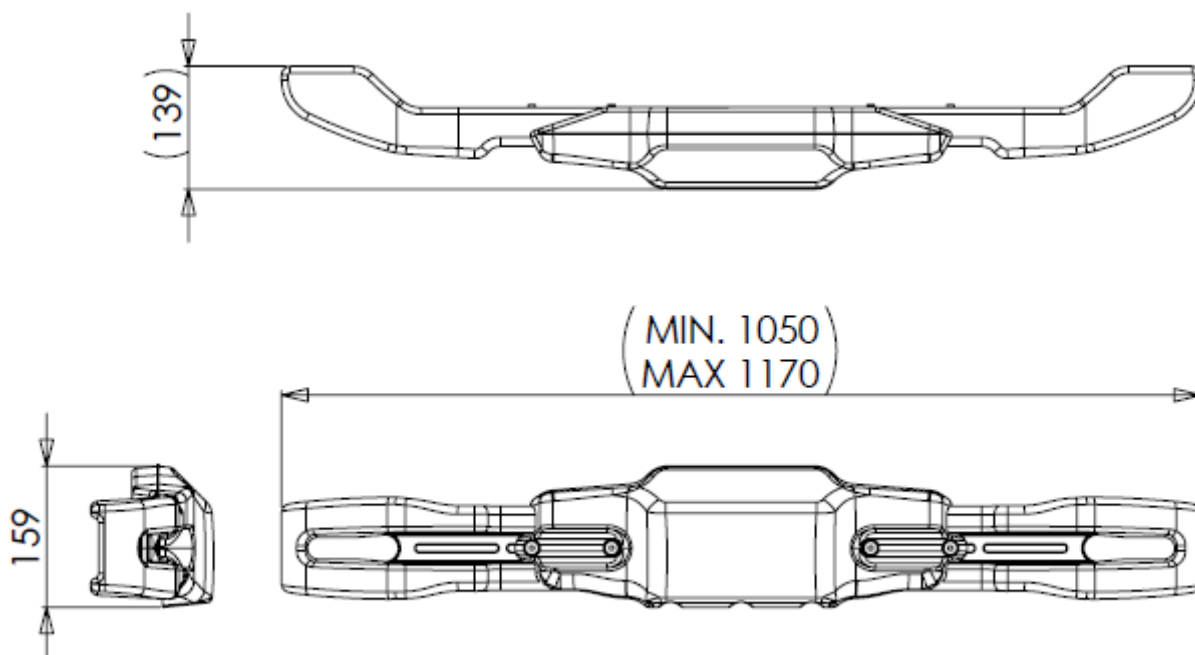

PHOTO (protection seule).



Dessin technique éclaté des supports de fixations.

